

## БЛОКИ КОНДИЦИОНИРОВАНИЯ ТИПА БКВ1(2) ТУ 4151-006-00221287-98

Блоки кондиционирования со встроенным манометром, с условным проходом (Ду) 6; 10; 16; 25 мм предназначены для подготовки воздуха в пневмоприводах и системах промышленного оборудования различного назначения.

Присоединение: резьбовые отверстия с трубной цилиндрической резьбой в корпусе фильтра.

Рабочая среда - сжатый воздух давлением от 0,1 до 1,0 МПа очищенном не грубее 12 класса по ГОСТ 17433.

Климатическое исполнение УХЛ и О категория размещения 4 по ГОСТ 15150.

Блок кондиционирования содержит блок подготовки воздуха типа П-ФРКВ, маслораспылитель типа П-М, аварийный клапан типа БК-...-100, который установлен на входе или выходе блока с проставкой между ними для крепежных кронштейнов.

Для достижения фильтрации 5 мкм, к блоку кондиционирования устанавливается дополнительный фильтр-влажготделитель типа П-ФВ-...-5.

Аварийный клапан позволяет перекрыть подачу сжатого воздуха в систему.

Из пневмосети воздух подводится к отверстию «ВХ» аварийного клапана или блока подготовки воздуха П-ФРКВ, который состоит из фильтра-влажготделителя, выполненного в общем корпусе с пневмоклапаном редуцирующим.

Рукоятка регулятора давления легко фиксируется в нужном положении путем нажатия.

В нижней части стакана блока подготовки воздуха расположено полуавтоматическое устройство для сброса конденсата, открываемое в ручную или автоматически при отсутствии давления.

По отдельному заказу возможно изготовление блоков с автоматическим отводом конденсата (-АО) и абсолютной тонкостью фильтрации 5 мкм (-5).

Дроссель маслораспылителя позволяет настраивать требуемую подачу смазочного материала в пределах заданного диапазона.

Маслораспылитель следует заправлять через резьбовое отверстие, закрываемое пробкой, минеральным маслом, вязкостью не более 35 мм<sup>2</sup>/с при температуре 50°С, очищенном не грубее 14 класса чистоты по ГОСТ 17216, при отсутствии давления.

В кожухах, защищающих прозрачные стаканы блока, имеются прорезы, которые позволяют следить за уровнем накопившихся загрязнений или смазочного материала.

Блоки должны устанавливаться в местах, удобных для осмотра, обслуживания и контроля, в вертикальном положении (отклонение не более 5°), непосредственно на трубопроводе или с использованием кронштейна. При монтаже блоков кондиционирования, стрелка на их корпусе должна совпадать с направлением движения воздушного потока.

Уровень смазочного материала должен контролироваться визуально и находиться между красными рисками.

Пример записи при заказе блока кондиционирования со встроенным манометром, с аварийным клапаном на входе, с условным проходом 10 мм, присоединительной резьбой G 3/8", климатического исполнения УХЛ, категории размещения 4:

### БЛОК КОНДИЦИОНИРОВАНИЯ БКВ1-10 УХЛ 4

### СТРУКТУРНАЯ СХЕМА ОБОЗНАЧЕНИЯ БКВ-Х-XX-5-АО XXX 4

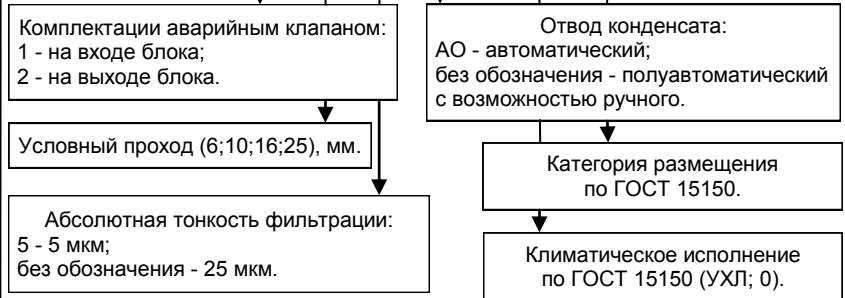

### УСЛОВНОЕ ГРАФИЧЕСКОЕ ОБОЗНАЧЕНИЕ

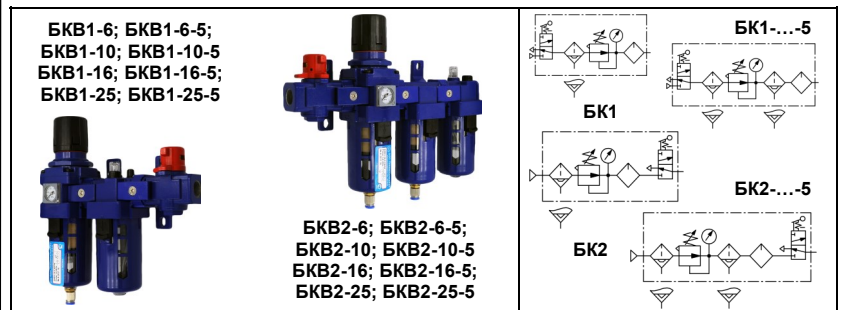

### ТЕХНИЧЕСКАЯ ХАРАКТЕРИСТИКА

Параметры	Нормы для типоразмеров			
	БК1(2) -			
	с тонк. фильтрации 25 мкм			
	-6	-10	-16	-25
	с тонк. фильтрации 5 мкм			
	-6-5	-10-5	-16-5	-25-5
1. Условный проход, мм	6	10	16	25
2. Присоединение пневмолиний, дюйм	G1/4	G3/8	G1/2	G1
3. Номинальное давление, МПа	1,0			
4. Минимальное давление, МПа	0,1			
5. Расход воздуха при давлении на выходе 0,4 МПа, м <sup>3</sup> /мин: - номинальный, не менее - минимальная, не более	0,20	0,55	1,00	4,00
6. Абсолютная тонкость фильтрации, мкм	5; 25			
7. Степень влагоотделения, %, не менее	90			
8. Диапазон настройки давления на выходе, МПа	0,05-0,85			
9. Номинальная вместимость резервуара у фильтра, см <sup>3</sup> , не менее	30	100	200	
10. Снижение давления на выходе при изменении расхода от 0 до номинального при давлении на входе 1 МПа и настройке давления на выходе 0,4 МПа, МПа, не более	0,03	0,04	0,05	0,08
11. Изменение давления на выходе при снижении давления на входе с 1 МПа до 0,5 МПа при давлении настройки 0,4 МПа и расходе воздуха, равном 5% от номинального, МПа, не более	0,035			
12. Превышение давления на выходе над давлением настройки, при котором открывается клапан сброса воздуха в атмосферу при давлении на входе 1 МПа и давлении настройки 0,4 МПа, МПа, не более	0,08			
13. Отвод конденсата*	Полуавтоматический с возможностью ручного			
14. Подача масла кап/мин: - при минимальном расходе воздуха, не менее - при максимальном расходе воздуха: - минимальная, не более - максимальная, не менее	2			
	0,25 10	0,50 20	2,00 50	
15. Полезная вместимость резервуара для масла, см <sup>3</sup> , не менее	60	200	400	
16. Диапазон настройки реле давления, МПа	0,2...0,9			
17. Зона нечувствительности реле давления, МПа, не более	0,15			
18. Масса, кг, не более (для фильтрации 25 мкм)	1,33	2,39	2,34	4,47
19. Масса, кг, не более (для фильтрации 5 мкм)	1,74	3,08	3,02	5,83

## ГАБАРИТНЫЕ И ПРИСОЕДИНИТЕЛЬНЫЕ РАЗМЕРЫ

### Блоки кондиционирования БКВ1-6; БКВ1-10; БКВ1-16; БКВ1-6-АО; БКВ1-10-АО; БКВ1-16-АО

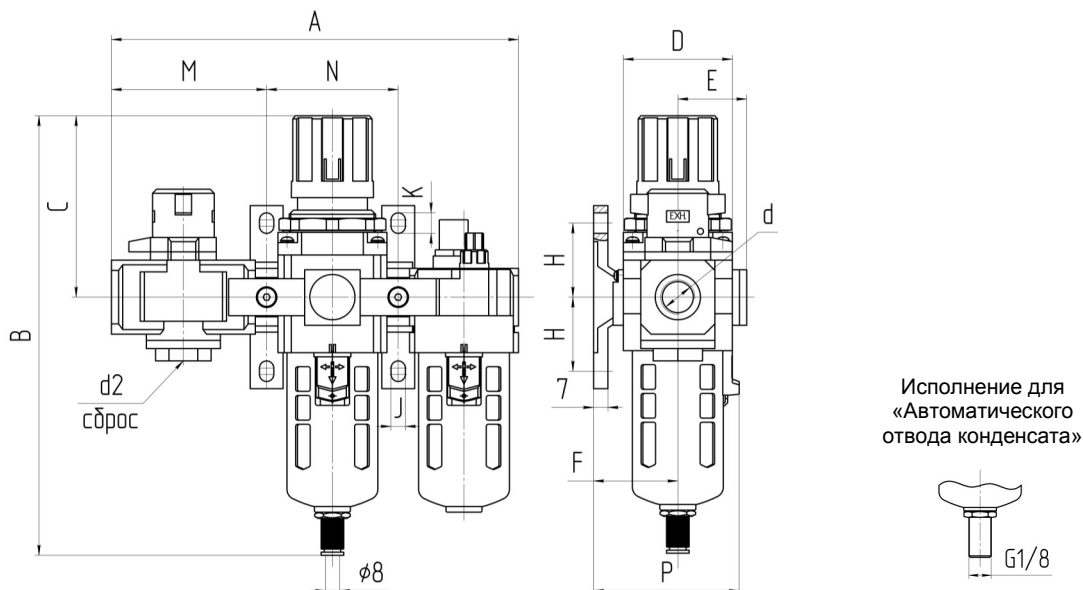

Обозначение	Размеры, мм													
	d	d2	A	B	C	D	E	F	H	J	K	M	P	N
БКВ1-6	G1/4	G1/4	181	218,0	89	53	32	41	35	7	11	58,5	70,5	64
БКВ1-6-АО	G3/8	G3/8	238	269,5	109	70	40	50	40	9	13	77,0	88,0	84
БКВ1-10														
БКВ1-10-АО	G1/2	G1/2	238	269,5	109	70	40	50	40	9	13	77,0	88,0	84
БКВ1-16														
БКВ1-16-АО														

### Блоки кондиционирования БКВ1-25; БКВ1-25-АО

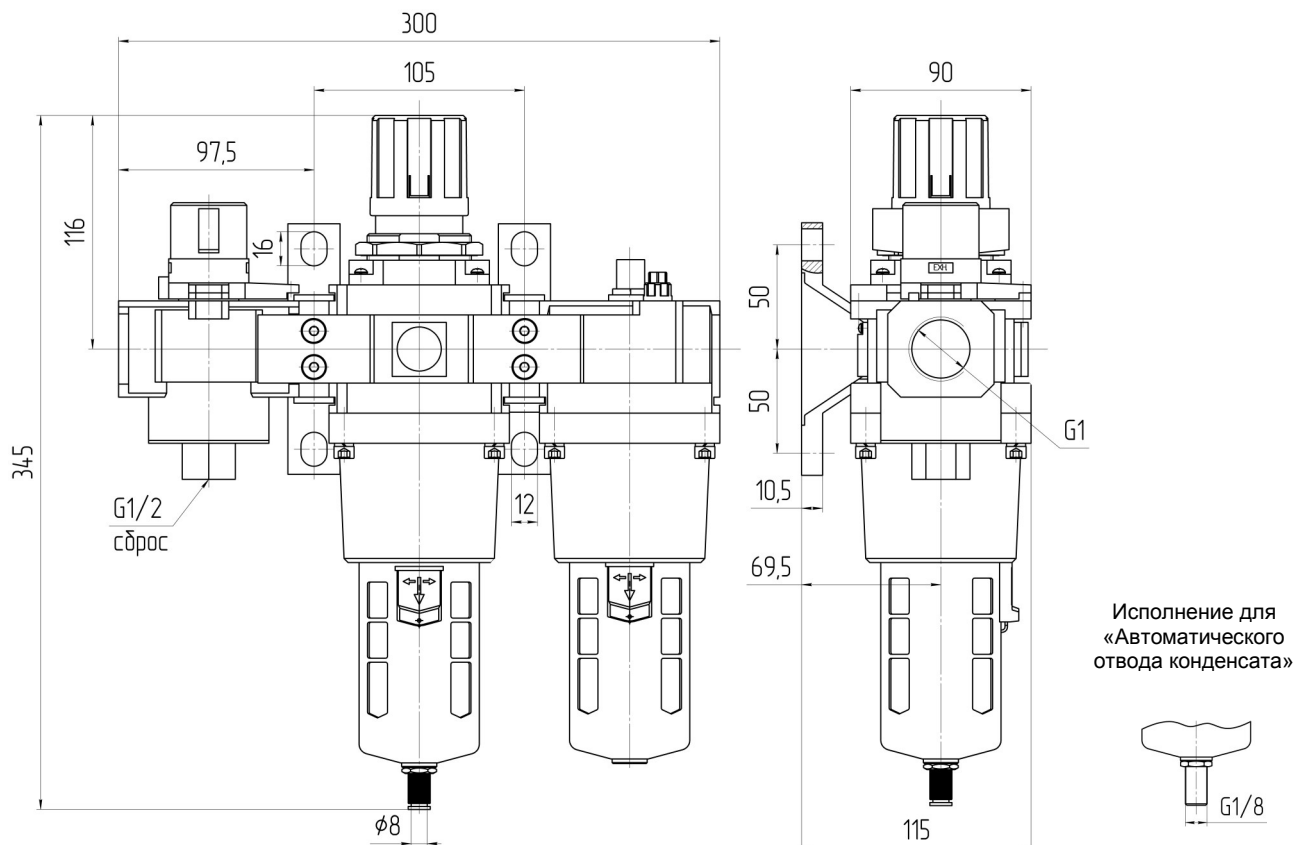

## ГАБАРИТНЫЕ И ПРИСОЕДИНИТЕЛЬНЫЕ РАЗМЕРЫ

### Блоки кондиционирования БКВ1-6-5; БКВ1-10-5; БКВ1-16-5; БКВ1-6-5-АО; БКВ1-10-5-АО; БКВ1-16-5-АО

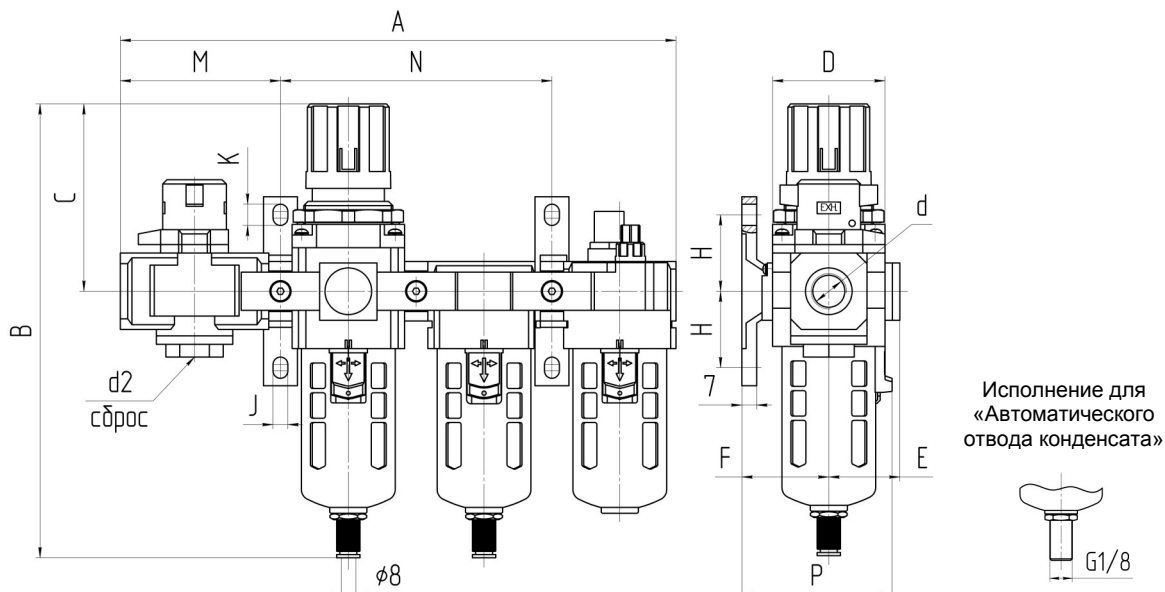

Обозначение	Размеры, мм													
	d	d2	A	B	C	D	E	F	H	J	K	M	P	N
БКВ1-6-5	G1/4	G1/4	245	218,0	89	53	32	41	35	7	11	58,5	70,5	128
БКВ1-6-5-АО														
БКВ1-10-5	G3/8	G3/8	322	269,5	109	70	40	50	40	9	13	77,0	88,0	168
БКВ1-10-5-АО														
БКВ1-16-5	G1/2	G1/2	322	269,5	109	70	40	50	40	9	13	77,0	88,0	168
БКВ1-16-5-АО														

### Блоки кондиционирования БКВ1-25-5; БКВ1-25-5-АО

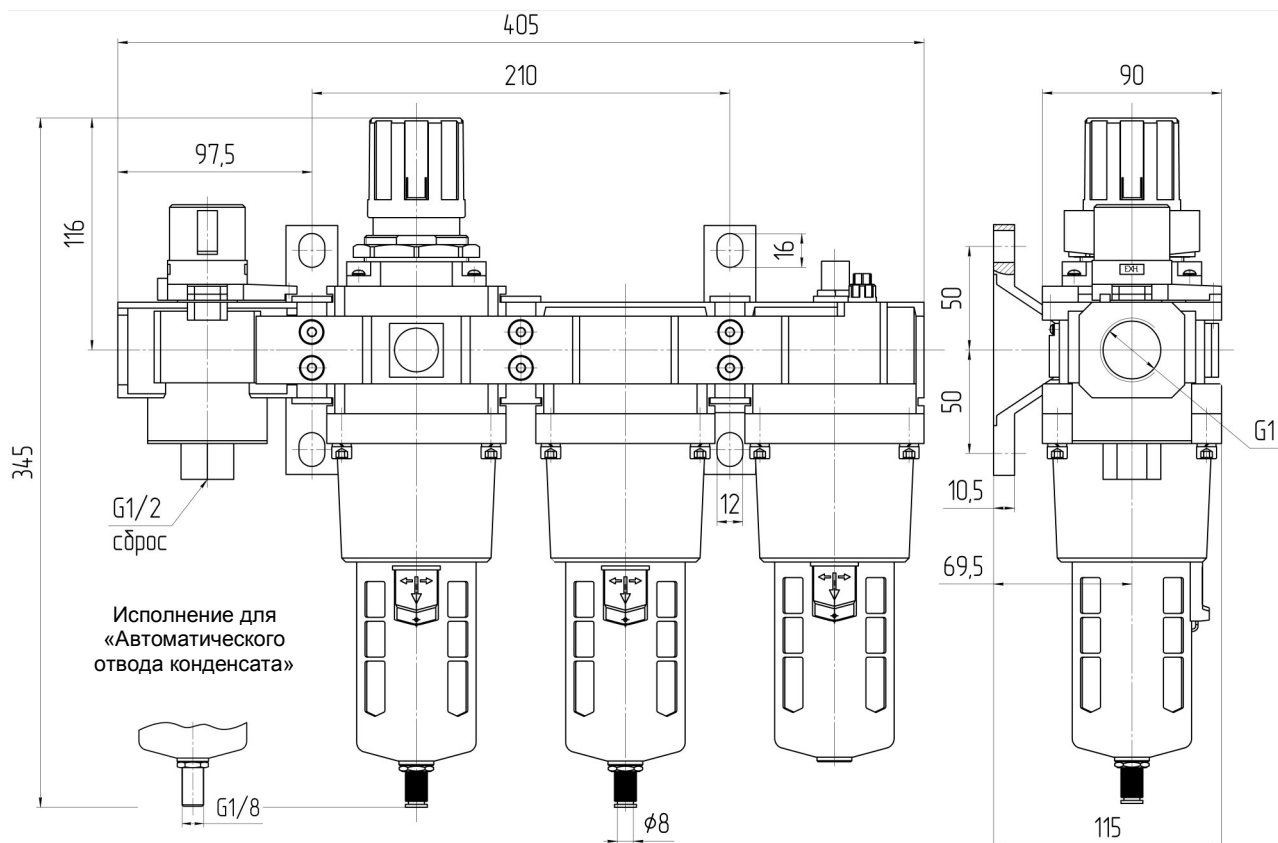

## ГАБАРИТНЫЕ И ПРИСОЕДИНИТЕЛЬНЫЕ РАЗМЕРЫ

### Блоки кондиционирования БКВ2-6; БКВ2-10; БКВ2-16; БКВ2-6-АО; БКВ2-10-АО; БКВ2-16-АО

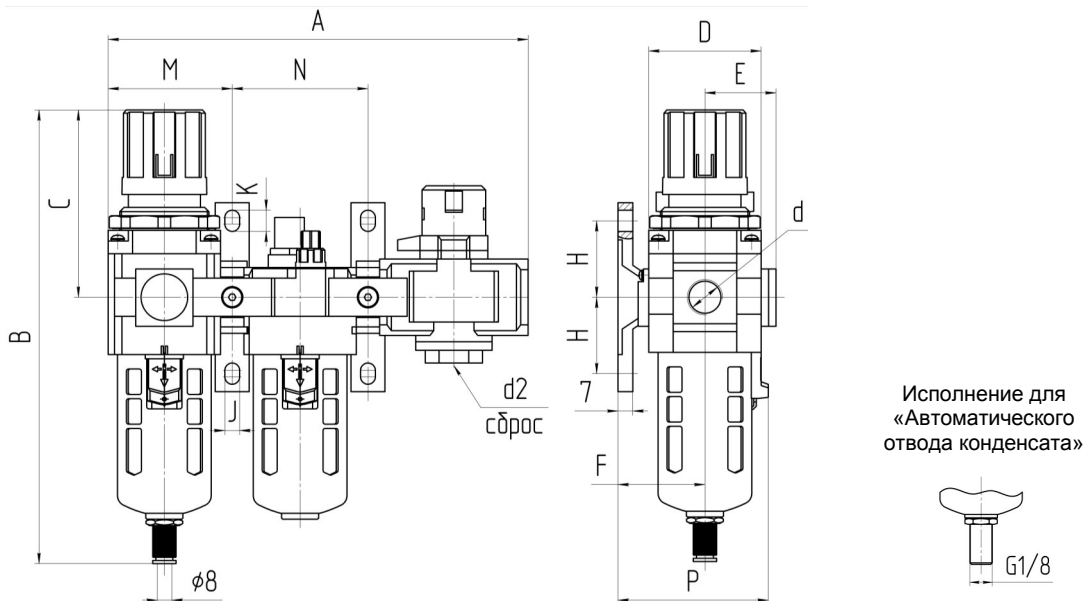

Обозначение	Размеры, мм													
	d	d2	A	B	C	D	E	F	H	J	K	M	P	N
БКВ2-6	G1/4	G1/4	181	218,0	89	53	32	41	35	7	11	58,5	70,5	64
БКВ2-6-АО														
БКВ2-10	G3/8	G3/8	238	269,5	109	70	40	50	40	9	13	77,0	88,0	84
БКВ2-10-АО														
БКВ2-16	G1/2	G1/2	295	325,5	129	80	50	60	50	11	15	87,0	98,0	94
БКВ2-16-АО														

### Блоки кондиционирования БКВ2-25; БКВ2-25-АО

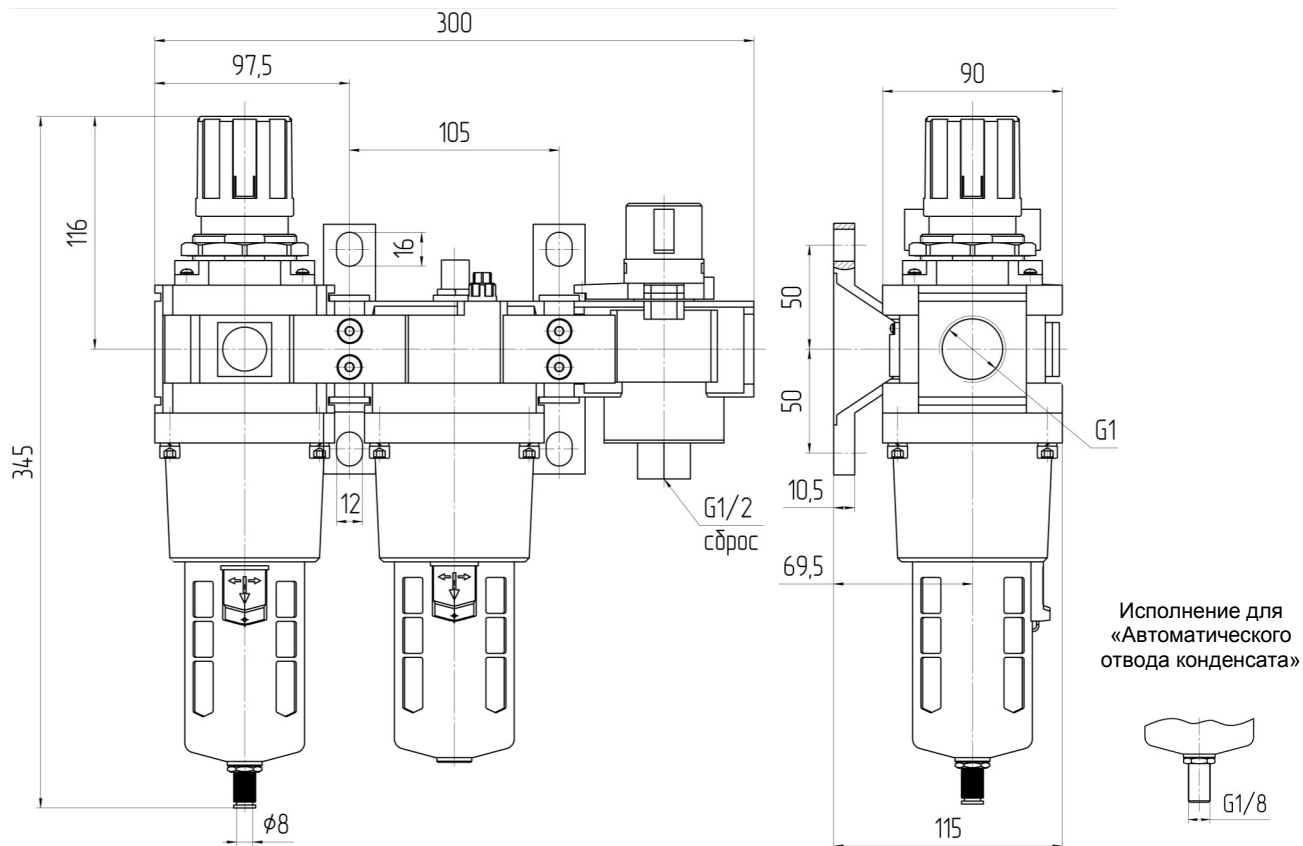

## ГАБАРИТНЫЕ И ПРИСОЕДИНИТЕЛЬНЫЕ РАЗМЕРЫ

### Блоки кондиционирования БКВ2-6-5; БКВ2-10-5; БКВ2-16-5; БКВ2-6-5-АО; БКВ2-10-5-АО; БКВ2-16-5-АО

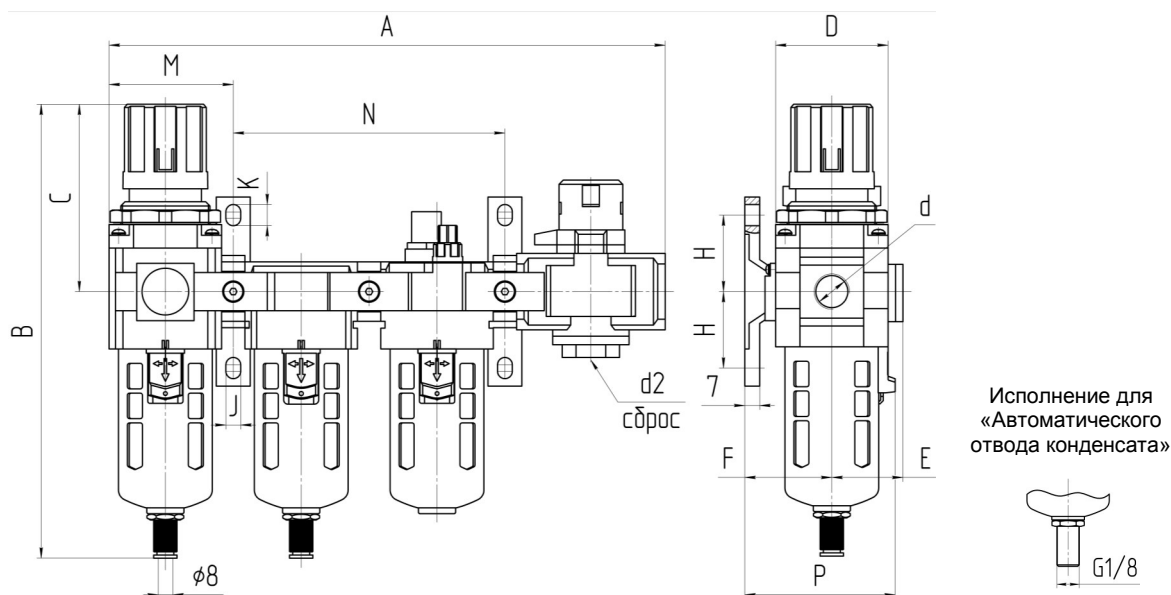

Обозначение	Размеры, мм													
	d	d2	A	B	C	D	E	F	H	J	K	M	P	N
БКВ2-6-5	G1/4	G1/4	245	218,0	89	53	32	41	35	7	11	58,5	70,5	128
БКВ2-6-5-АО	G3/8	G3/8	322	269,5	109	70	40	50	40	9	13	77,0	88,0	168
БКВ2-10-5														
БКВ2-10-5-АО	G1/2	G1/2	322	269,5	109	70	40	50	40	9	13	77,0	88,0	168
БКВ2-16-5														
БКВ2-16-5-АО														

### Блоки кондиционирования БКВ2-25-5; БКВ2-25-5-АО

